

Installations- und Betriebsanleitung

Lumiglas-Leuchte USL 06

• Wichtiger Hinweis:

Schauglas-Leuchten sind zweckbestimmt und ausschließlich zur Montage an oder auf Schauglas-Flanschfassungen konzipiert. Auf gar keinen Fall darf eine Schauglas-Leuchte den Deckelansch oder die komplette Schauglas-Flanschfassung ersetzen bzw. unmittelbar zur Abdeckung einer Behälteröffnung verwendet werden.

• Allgemeine Betriebsbedingungen:

- Unabhängig vom Behälterinnendruck/Vakuum; max. zulässige Umgebungstemperatur an der Leitungseinführung 80° C.
Bei Umgebungstemperaturen > 40 °C ist temperaturfestes Kabel, wie z. B. Sinothem 110 H05GG-F 3G 1,5 mm², einzusetzen.
- Keine Glühlampen mit höheren Leistungen als zugelassen verwenden; Gefahr erhöhter Gehäusetemperaturen!

• Elektrische Daten allgemein:

- Spannung, Leistung und Schutzart sind dem Typenschild zu entnehmen.
- Die Variante mit Einbautrafo ist PTC-abgesichert. Sicherungswchsel entfällt.
- Spannungsart: Je nach Leuchtenbestückung: Wechselspannung/Gleichspannung
Achtung: Bei Leuchten mit Einbautrafo oder Hochvolttimer ist nur Wechselspannung zugelassen.
- **Achtung:** Überspannung verursacht vorzeitigen Glühlampenausfall!
- 10% zulässige Spannungstoleranz

• Elektrischer Anschluss:

- Entsprechend den Betriebsbedingungen ist eine geeignete Anschlussleitung zu wählen
- Leitungsdurchmesser passend zur Verschraubung auswählen (M 20 x 1,5)
- Schraubglas (3) mit Werkzeug lösen und herausdrehen
- Verschraubung (1) lösen
- Leitung durch Verschraubung (1) in den Lampenraum einführen und auf Klemmen verdrahten
- Verschraubung (1) festziehen. O-Ring-Dichtung in Gehäuse-Nut des Leuchtenkörpers (2) wieder einlegen
- Schraubglas (3) bis zur Dichtheit wieder hereindreihen



Einsatz als Kombination von Sicht- und Lichtglas auf einer Schauglas-Armatur nach DIN 28120; Montage über Klappscharnier

• Glühlampenwechsel:

- Leuchte spannungsfrei machen; ggf. abkühlen lassen
- Schraubglas (3) nur mit Montageschlüssel herausdrehen
- Defekte Glühlampe herausziehen (2-Stift) oder herausdrehen (E 27)
- Neue Glühlampe (nur Original-Ersatzteile verwenden) mit Schutttuch anfassen, vorsichtig in den 2-Stift-Sockel einbringen und dann festdrücken bzw. einschrauben (auf richtigen Sitz achten!)
- Schraubglas (3) bis zur Dichtheit wieder hereindreihen (Druck gegen den O-Ring)
- Spannung anlegen

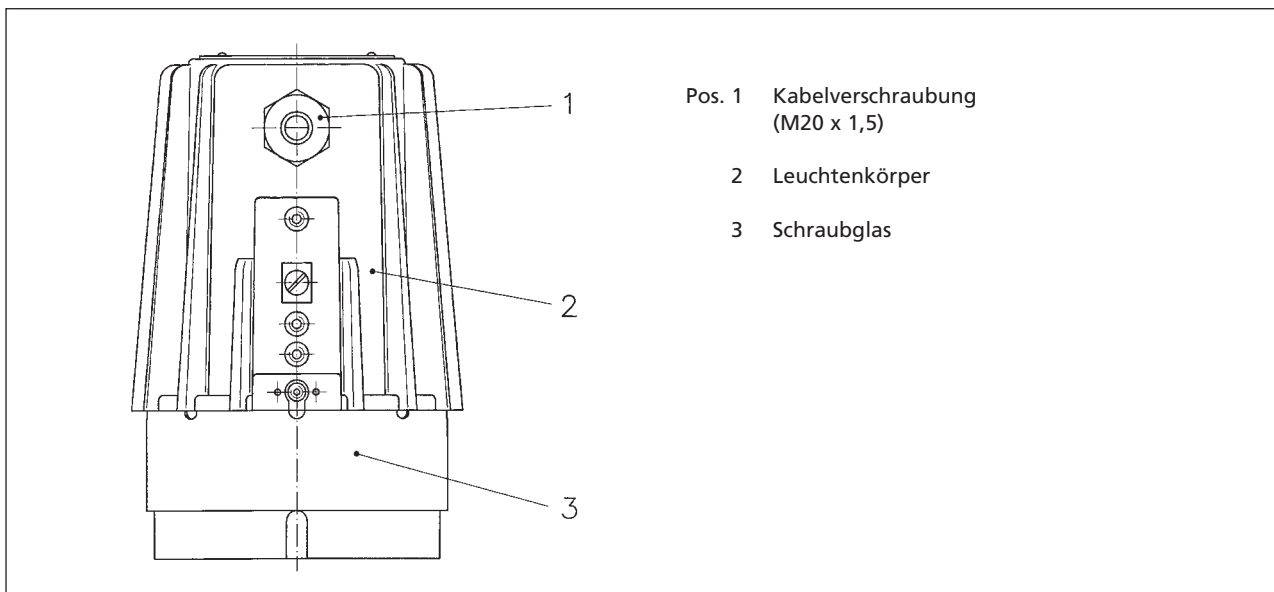

- Pos. 1 Kabelverschraubung (M20 x 1,5)
2 Leuchtenkörper
3 Schraubglas

Mechanische Montage:

Bitte beachten Sie vor dem Einbau auch unbedingt das Informationsblatt 'Wichtige Hinweise zum Einsatz von Schauglas-Armaturen...'

Bei der runden Schauglas-Armatur und beim Durchfluss-Schauglas wird die Leuchte mit dem Klappscharnier auf dem Deckelflansch befestigt. Bei der Schraub-Schauglas-Armatur wird die Leuchte auf der Nutmutter befestigt, alternativ über Klappscharnier oder über Einsteckbördel.

Die Lumiglas-Leuchte USL 06 passt ab folgenden Nennweiten mit der jeweils entsprechenden Befestigung:

Art der Armatur	ab DN	Klappscharnier	Einsteckbördel
runde Schauglas-Armatur			
DIN 28120	50	+	-
DIN 28121	50	+	-
Durchfluss-Schaugläser	50	+	-
Schraub-Schauglas-Armatur	65	-	+
ähnlich DIN 11851	80	+	+
	100	+	+
	125	+	-

Befestigung über Klappscharnier:

Das Klappscharnier dient zur Befestigung der Leuchte auf dem Deckelflansch einer runden Schauglas-Armatur (auch für Durchfluss-Schauglas) oder der Nutmutter bei Schraub-Schauglas-Armaturen DIN 11851. Das Klappscharnier wird auf dem erforderlichen Lochkreis mit der zum Scharnier mitgelieferten Schraube 'M8' für ein vorher bauseits zu bohrendes Gewinde-Sackloch befestigt. Alternativ kann das Klappscharnier aufgeschweißt werden.

Befestigung über Einsteckbördel:

- Der Einsteckbördel wird auf der Nutmutter (DIN 11851) montiert (Schweiß- oder Schraubverbindung)
- Leuchte in den Bördel stecken
- Seitliche Halteschrauben festziehen

Hinweis: Befestigungsteile und gegebenenfalls Montageschlüssel, sind – soweit nicht vorhanden – separat zu bestellen.

Ersatzteile:

	Sach-Nr.
Schraubglas (Lichtdurchlass) mit Reflektor	1774.037.00
Schraubglas (Lichtdurchlass) ohne Reflektor	1774.036.00
O-Ring-Dichtung (Viton) – Schraubglas	0862.036.00
Lampenfassung, G4 (2-Stift)	1202.011.00
Lampenfassung, GY6.35 (2-Stift)	1202.012.00
Lampenfassung, E27	1202.019.00

(Halogen-) Glühlampen bzw. LED-Leuchtmittel:	
12 V/20 W – GY6.35	3232.240.00
24 V/20 W – G4	3232.206.00
(Reflektor im Schraubglas integriert)	
24 V/50 W – GY6.35	3232.242.00
230 V/50 W – E27	3232.246.00
24 V/100 W – GY6.35	3232.244.00

Zubehör:

Montageschlüssel	6816.001.00
------------------	-------------

Wartung:

- Leuchte sauberhalten.
- Nach Öffnen der Leuchte Gewinde des Schraubglases neu einfetten (z. B. mit AEMA-SOL 6 B, Hersteller A. E. Matthes).
- Mittlere Lebensdauer der Glühlampe beachten.
- Nur Original-Ersatzteile verwenden.